

GHH RAND

Решение задач при помощи сжатого воздуха

Для разгрузки сыпучих материалов



*Безмасляный винтовой компрессор
с дизельным двигателем*

GHH RAND

CG600 DP Belt Drive „Non-EU“



Компрессор для разгрузки сыпучих материалов

Уже 50 лет **GHH RAND** является ведущим поставщиком безмасляных винтовых компрессоров для разгрузки сыпучих материалов. Наше производство в Германии, а также всемирная сеть партнёров **SILU**[®] ручаются за первоклассное качество и широкий спектр услуг для клиентов. Основываясь на нашем многолетнем опыте в производстве компрессоров **GHH RAND** разработала прочную и надёжную компрессорную установку с дизельным двигателем.

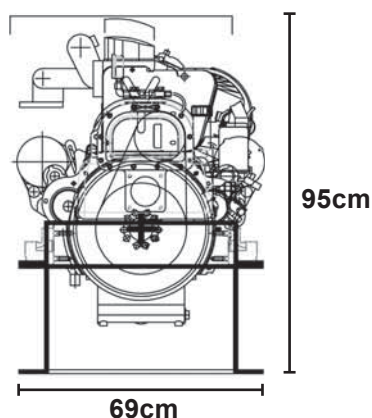
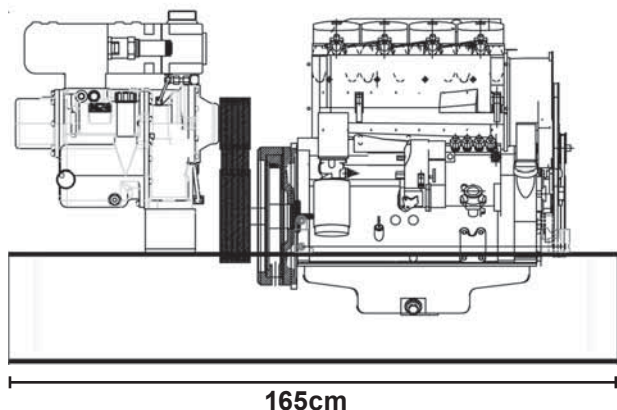

Технические данные

- Объемная производительность 550 м³/час при конечном давлении 2,0 атм. изб. (535 м³/час 2,5 атм. изб.)

комплект поставки

- Дизельный двигатель **Deutz F4L912** с воздушным охлаждением (2000 об/мин)
- Встроенный топливный бак на 64 литра с указателем уровня топлива
- Компактная рама. Надежная и выносливая конструкция
- 80мм нагнетательный патрубок системы Шторц с заглушкой, прикрепленной цепочкой
- Компановка с глушением вибраций
- Блок управления с запуском ключом, вид защиты IP55
- Возможность установки аккумуляторной батареи
- Ременный привод
- Вес 720 кг

GHH RAND Schraubenkompressoren GmbH
Штайнбринкштрассе 1, 46145 Оберхаузен, Германия
Тел. +49 (0)208 699-4111
Факс +49 (0)208 699-4006
info_ghh-rand@irco.com • www.ghh-rand.de

 **Ingersoll Rand**
Industrial Technologies